

DM : Dépoussiéreur mobile 1 ou 2 sacs

Puissance : de 2 cv à 3 cv,
Sacs plastiques Ø 500 mm, H = 1400 mm,
Sacs filtrants en feutre antistatique Ø 500 mm, H = 1500 mm,
Débit = 3300 m³/h maxi,
Surface filtrante = de 2.5 m² (1 sac) à 5 m² (2 sacs).

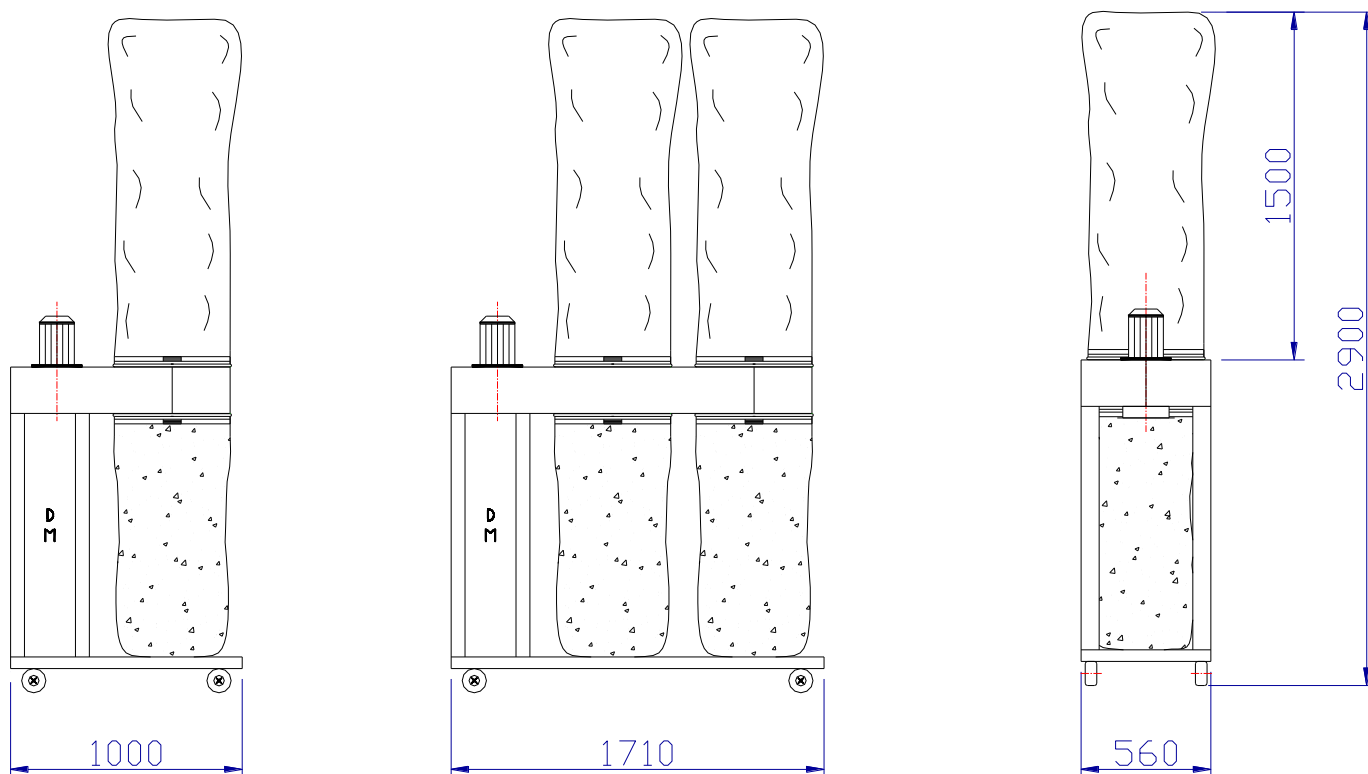

D'une taille supérieure au mini DM, le DM est lui aussi réalisé en tôle d'acier galvanisé, ce qui lui garanti solidité et fiabilité dans le temps.

Ses roulettes, ainsi que son aspect compact lui apportent une très grande maniabilité, praticité et utilité.

Avec un ventilateur plus performant que celui du mini DM, tout en gardant le même confort sonore, le DM permet ainsi l'aspiration sur une ou plusieurs machines en même temps. Il en résulte donc un produit d'une excellente polyvalence.

Ces performances sont obtenues grâce à une récupération par sacs variant de 200 à 400 litres selon leur nombre, ainsi qu'à ses manches en feutre aiguilleté 400 g/m² et à sa turbine à pâles incurvées.